

## UDOR STEMPELPUMPE

Pumpen er en 3-cylindret stempel-plungerpumpe med keramiske stempler og automatisk lækageolieopfang. Pumpen kan kobles direkte med en kobling eller gennem kileremstræk med en motor med passende omdrejningstal.

Før første igangstæning kontrolleres oliestanden i sumpen. Efterfyld om nødvendigt med motorolie 20W40.

Efter de første 50 timer skiftes olien og derefter efter hver 500 timers drift.

For at sikre pumpen lang levetid må man sørge for, at der ikke er sand eller andre faste partikler i vandet. Der kan eventuelt monteres et filter med minimalt tryktab på sugesiden.

Kontroller jævnligt, at filteret ikke er tilstoppet. En tiltagende pulsation eller "bankende" lyd fra pumpen indikerer, at sugesiden er delvist tilstoppet.

Det bedste vil være, at suge fra en lukket beholder, hvor vandtilgangen er filtreret.

Diameteren af sugerøret må ikke være mindre end pumpens sugestuds, og tilgangsrøret må monteres sådan, at der ikke kan forekomme luftlommer.

Pumpen ansuges med tryksiden helt åben.

Lad ikke pumpen køre uden væsketilgang.

For at hindre frostskeer skal pumpen tømmes helt for vand ved opbevaring under 0 gr. C.

Overskrid ikke de på mærkeskiltet angivne tryk og omdrejningstal.

Max. tilladte temperatur: 75 gr. C.

Max. tilgangstryk: 8 bar.

**PNC 09/11 S - PND 2.0/20 S - PNL 2.0/20 Z - PND 3.0/16 S**  
**PND 3.0/16 Z - PND 3.0/20 S - PNL 3.0/20 Z - PNE 09/11 S**  
**PNE 13/12 S - PNE 11/11 S - PNL 2.0/20 T - PNL 2.0/20 Z**  
**PNL 2.5/20 T - PNL 3.0/20 T - PNL 3.0/20 Z**

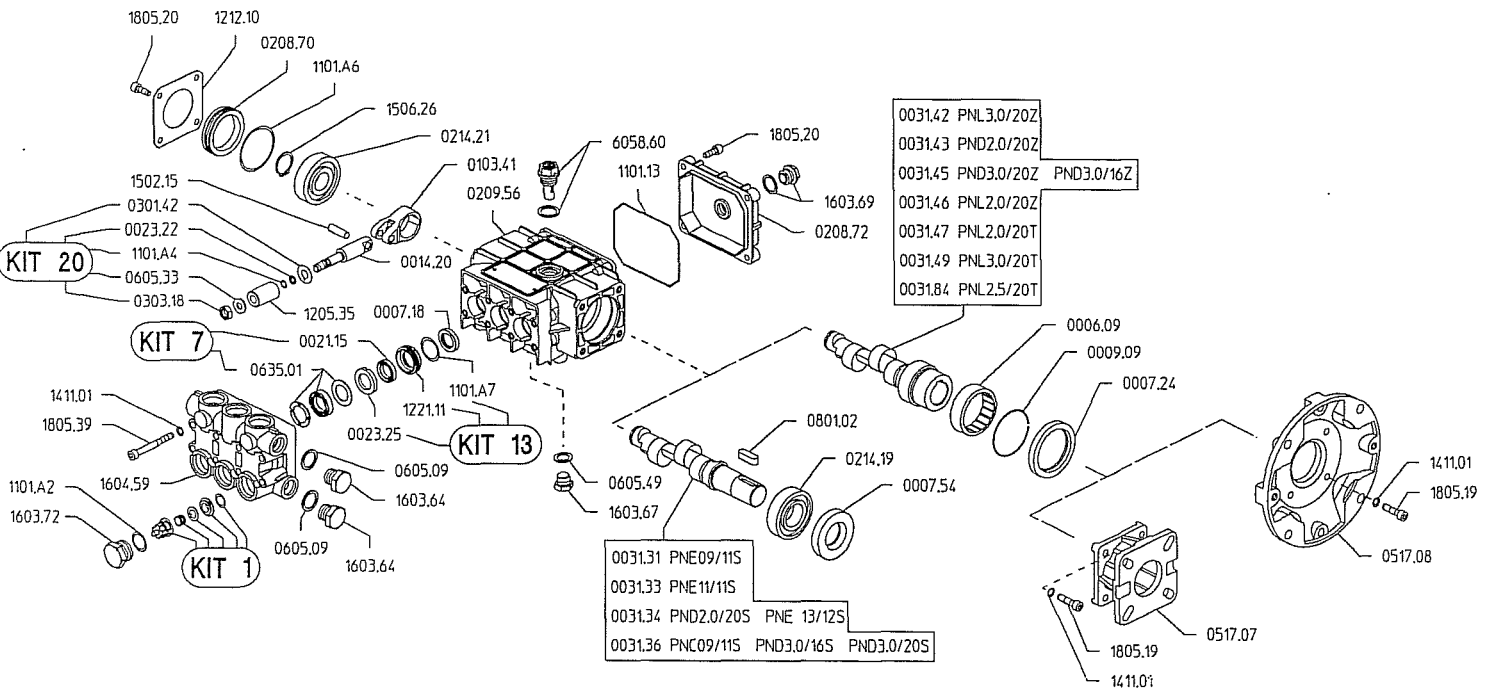

DIMENSIONI D'INGOMBRO POMPA FLANGIATA P01 - DIMENSIONAL DRAWING PUMP WITH FLANGE P01

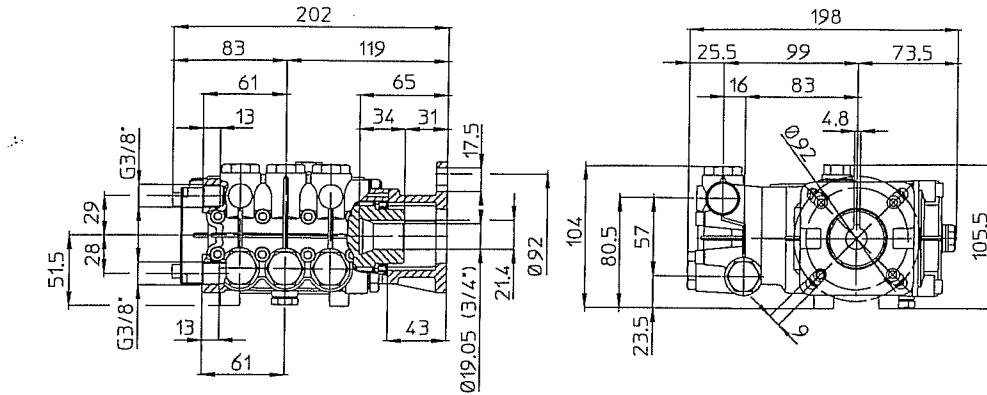

DIMENSIONI D'INGOMBRO POMPA FLANGIATA P03 - DIMENSIONAL DRAWING PUMP WITH FLANGE P03

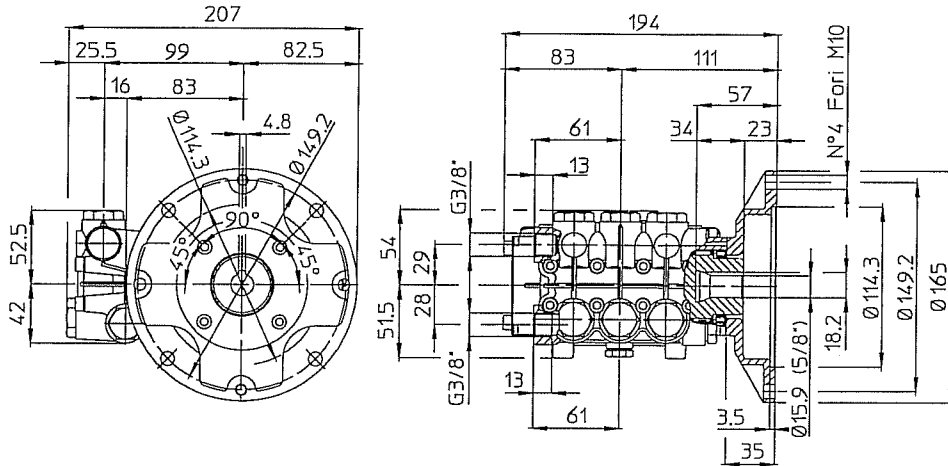

DIMENSIONI D'INGOMBRO POMPA ALBERO MASCHIO - DIMENSIONAL DRAWING PUMP WITH MALE SHAFT

